

Тема: «Игрушки». 17.11.2023

1 вариант

Родителям рекомендуется:

1. Рассмотреть с ребенком несколько игрушек.

Спросить, как это можно назвать одним словом (*игрушки*). Объяснить, из чего изготавливают игрушки (резина, дерево, пластмасса и т.д., значит, игрушка будет: деревянная, резиновая, плюшевая, пластмассовая), как можно играть с каждой игрушкой (куклу — раздевать, одевать, катать в коляске, кормить и т.д.; мячик — бросать, ловить, подбрасывать, катать и т.д.).



2. Упражнение «Жадина»: Представь, что это твои игрушки. Назови каждую игрушку, используя слова «мой», «моя», «моё», «мои». (Мой мишка. Моя кукла.. и т. д.)

3. Игра «Назови ласково»

Кукла - _____. Мяч - _____.

Мишка - _____. Матрешка - _____.

Заяц _____.

4. Игра «Поймай звук»;

Хлопни в ладошки, если услышишь звук [Г].

Взрослый произносит разные звуки: А, У, О, И, Ы, Э, М, Н, Д, а ребенок хлопает в ладошки тогда, когда услышит звук [Г],

5. Раскрась игрушки на верхней полке в синий цвет, а на нижней – в красный.

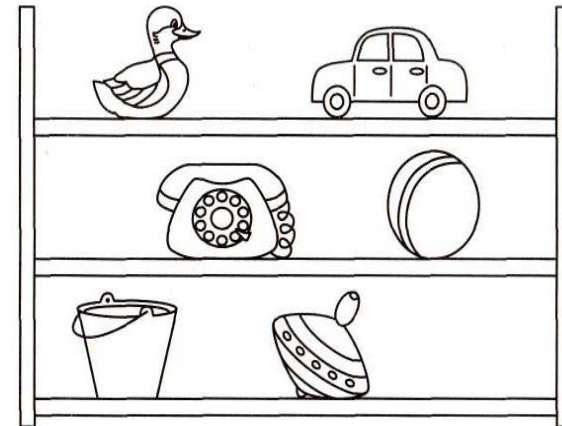

6. «Подскажи» словечко. Раскрась

отгадку. Что ещё ты видишь?

От меня помчался вскачь
мой весёлый звонкий...

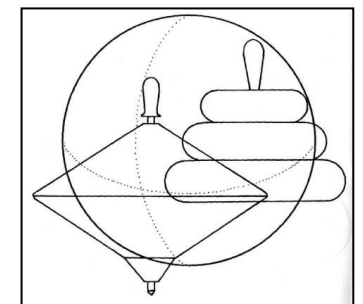

7. Выучить стихотворение с опорой на картинку.

Игрушки

В нашем детском садике
Маленькие столики.
В нашем детском садике
Кубики и домики.
В нашем детском садике
Куколки и зайчики.
В нашем детском садике
Шарики и мячики.
Приходите в детский сад,
Здесь игрушки для ребят!

Нарисовать свою любимую игрушку.



Тема: «Игрушки».

17.11.2023

2 вариант

Родителям рекомендуется:

1. Рассмотреть с ребенком несколько игрушек.

Спросить, как это можно назвать одним словом (*игрушки*). Объяснить, из чего изготавливают игрушки (резина, дерево, пластмасса и т.д., значит, игрушка будет: деревянная, резиновая, плюшевая, пластмассовая), как можно играть с каждой игрушкой (куклу — одевать, раздевать, катать в коляске, кормить и т.д.; мячик — бросать, ловить, подбрасывать, катать и т.д.).

2. Игра «Поймай звук»;

Хлопни в ладошки, если услышишь звук [Г].

Взрослый произносит разные звуки: А, Г, О, И, Ы, Г, М, Н, Г, а ребенок хлопает в ладошки тогда, когда услышит звук [Г],

3. Раскрась игрушки на верхней полке в синий цвет, а на нижней – в красный.

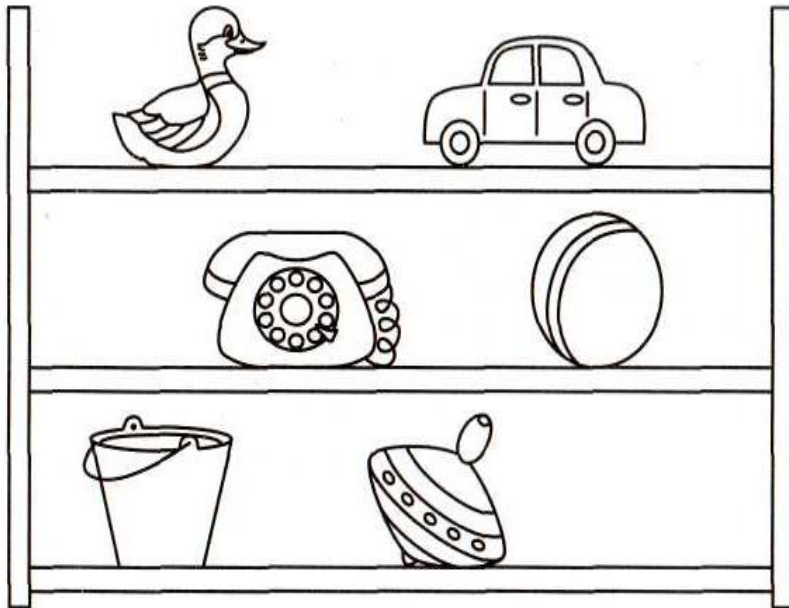

4. «Подскажи» словечко.

Раскрась отгадку. Что ещё ты видишь?

От меня помчался вскачь мой весёлый звонкий...

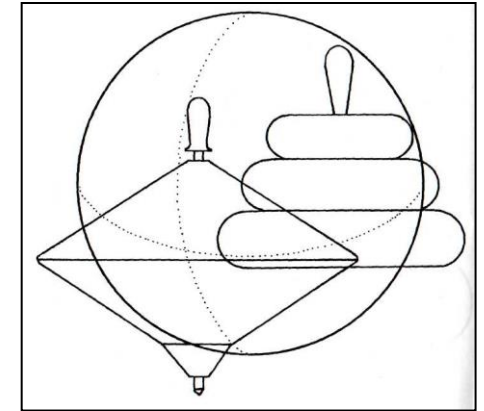

5. Проговорить с ребенком стихотворение, выполняя движения.

Игрушки

Раз, два, три, четыре, пять, *(дети шагают на месте).*

Начинаем мы играть

Кукла-куколка, бай-бай, *(укачивают воображаемую куклу).*

Поскорее засыпай

Флажок за палочку возьму, *(машут перед грудью воображаемым флажком, затем поднимают его вверх).*

Подниму и помашу

Скачет мячик как живой, *(прыгают, как мячик).*

Красный, синий, голубой

Кубик к кубику кладем, *(дети ставят друг на друга кулачки,*

Строим, строим новый дом: *как будто это кубики)*

Сели мы в машины, *(«крутят» руль).*

Зашуршали шины. Би-би-и!

6. Из всех предметов выбери только игрушки, обведи их карандашом



7. Помоги художнику дорисовать и закрасить игрушки

